

STECKERFERTIG [zentralgekühlt = ohne Aggregatanbau]

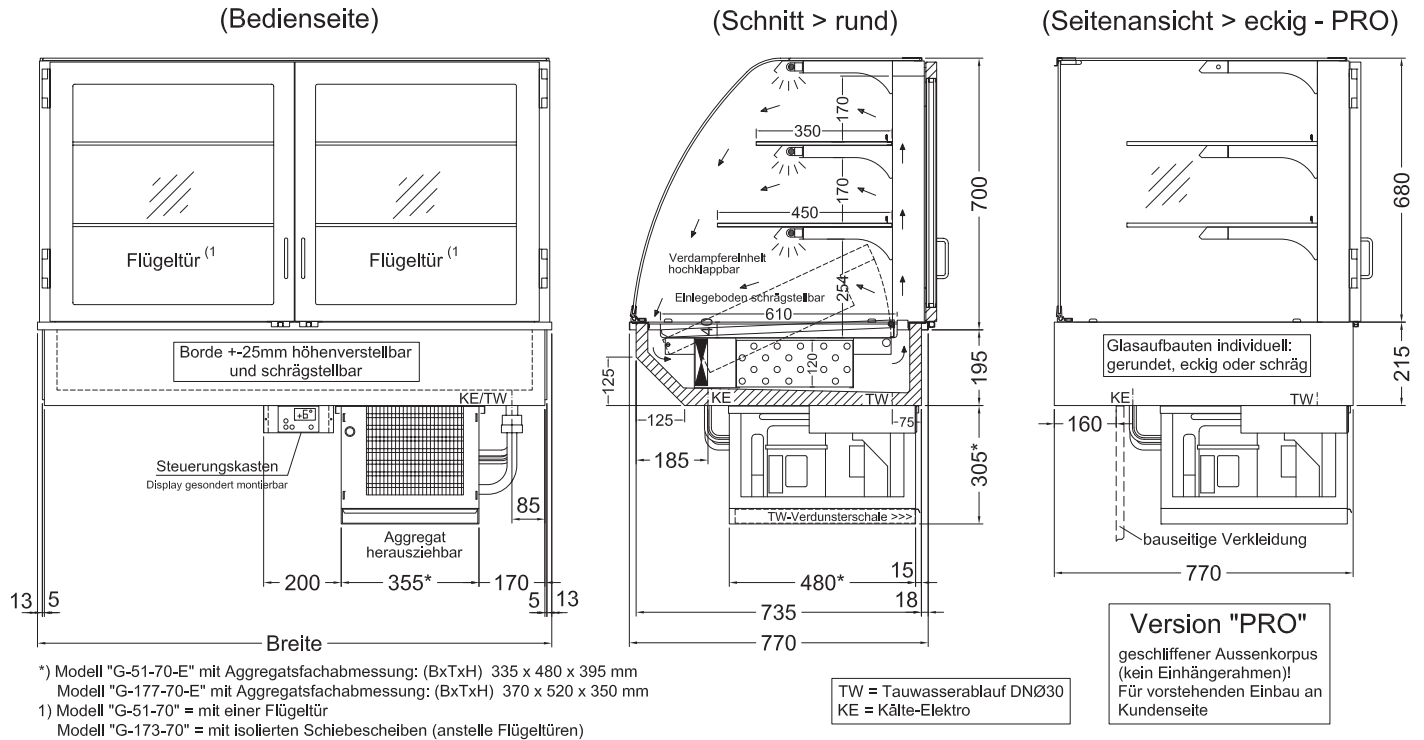

TECHNISCHE DATEN

TECHNISCHE ÄNDERUNGEN VORBEHALTEN



(Angaben in mm)	BAK G-51-70	BAK G-92-70	BAK G-132-70	BAK G-173-70
Außenmaße:				
Breite x Tiefe x Höhe*)	515 x 770 x 700	920 x 770 x 700	1325 x 770 x 700	1730 x 770 x 700
PRO-Version: Breite x Tiefe x Höhe*)	505 x 770 x 680	910 x 770 x 680	1315 x 770 x 680	1720 x 770 x 680
Einbauöffnung:				
Breite x Tiefe	495 x 745	905 x 745	1310 x 745	1715 x 745
Innenwanne:				
Breite x Tiefe x Höhe	405 x 610 x 40	810 x 610 x 40	1215 x 610 x 40	1620 x 610 x 40
Ausstellfläche (in m ²)	0,58	1,17	1,74	2,10
Kälteleistung bei VT -10 °C	420 Watt	480 Watt	600 Watt	700 Watt
Kältemittel		R 134a		
Temperaturbereich		+5 °C		
Relative Luftfeuchte		ca. 70 – 85 %		
Leistungsaufnahme steckerf.	545 Watt	561 Watt	627 Watt	787 Watt
Leistungsaufnahme zentralg.	75 Watt	91 Watt	117 Watt	187 Watt
Energieverbrauch steckerf.	7,85 kWh/24h	8,08 kWh/24h	9,03 kWh/24h	11,33 kWh/24h
Spannung		230 V 50 Hz		

*) Höhe Glasaufbau (ohne Einbauteil)

Angaben bei Umgebungstemperatur +25 °C und einer rel. Luftfeuchte von 60 % (Klimaklasse 3 nach DIN EN ISO 23953).